

## SCHEDA INSTALLAZIONE | INSTALLATION SHEET

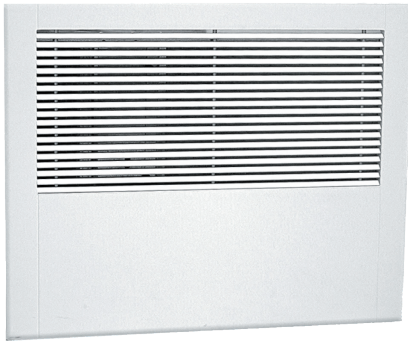

Misure - Size (mm)	Codice Code
790x630x18	7040025

### 1 PREMESSA - INTRODUCTION

Pannello frontale per installazione ad incasso del deumidificatore a parete. Realizzato in legno MDF laccato bianco con passaggio dell'aria tramite griglia in alluminio anodizzato.

Front panel for recessed installation of the wall-mounted dehumidifier. Made of white lacquered MDF wood with air passage via anodised aluminium grille.

### 2 CONTENUTO IMBALLO - PACKAGE CONTENTS

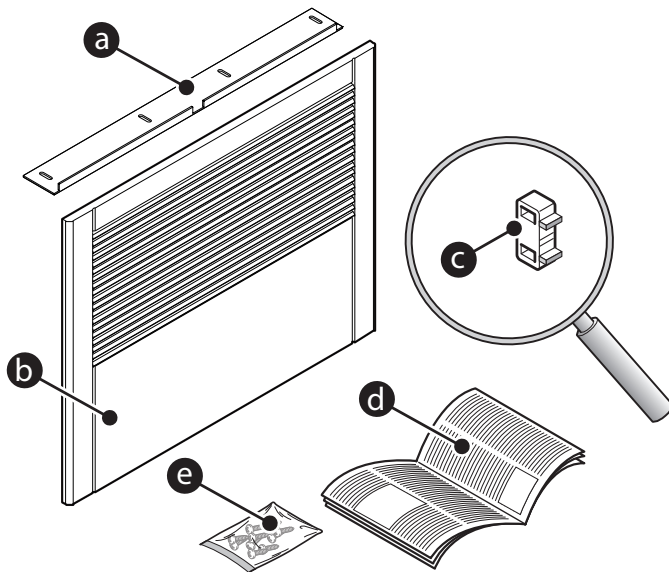

**La confezione contiene:  
The package includes:**

Descrizione	Description
a Supporto per pannello frontale	Support for front panel
b Pannello frontale in legno	Wooden front panel
c Calamita	Magnet
d Manuale di installazione	Installation manual
e Viti di fissaggio	Fixing screws

### 3 QUOTE DIMENSIONALI - DIMENSIONS

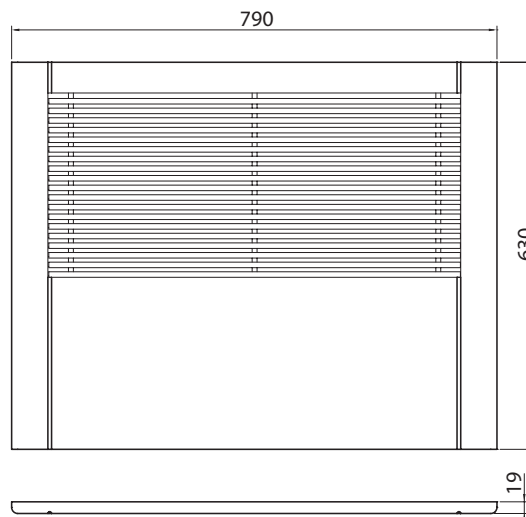

Tutte le misure sono espresse in mm e sono indicative.

Dimensions are expressed in mm and are indicative.

4 INSTALLAZIONE - INSTALLATION

Tutte le misure sono espresse in mm e sono indicative.

Dimensions are expressed in mm and are indicative.

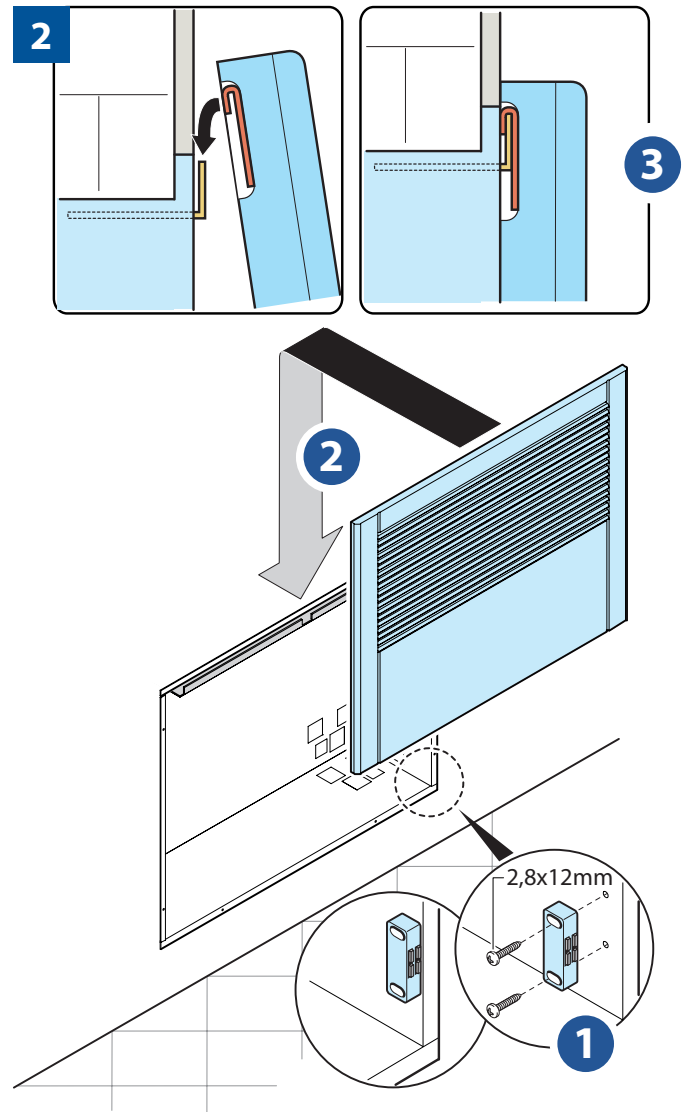
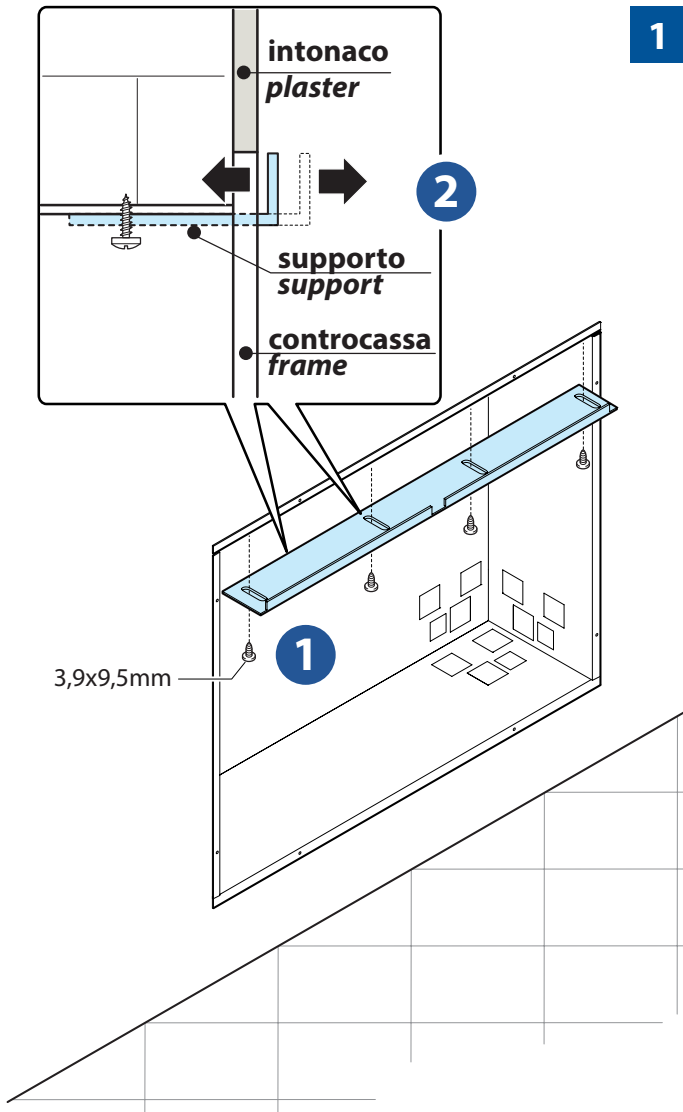

AVVERTENZE GENERALI

**ATTENZIONE:** L'installazione e la manutenzione vanno eseguiti solo da personale qualificato.

Gli impianti idraulici, elettrici ed i locali di installazione delle apparecchiature devono rispondere alle norme di sicurezza, antinfortunistiche e antincendio in vigore nel Paese di utilizzo.

SMALTIMENTO

In base a quanto previsto dalle seguenti direttive europee 2011/65/CE, 2012/19/CE e 2003/108/CE, relative alla riduzione dell'uso di sostanze pericolose nelle apparecchiature elettriche ed elettroniche, nonché allo smaltimento dei rifiuti.

GENERAL WARNINGS

**CAUTION:** Installation and maintenance must only be carried out by qualified personnel.

The hydraulic and electrical systems and the places where the equipment is to be installed must comply with the safety, accident prevention and fire prevention standards in force in the country of use.

DISPOSAL

In accordance with the provisions of the following European directives, 2011/65/EC, 2012/19/EC and 2003/108/EC, regarding reducing the use of hazardous substances in electrical and electronic equipment, in addition to waste disposal.

